

TOSHIBA

Leading Innovation >>>

R32 eller R410A

LUFTKONDITIONERINGSAGGREGAT (MULTI-SPLIT-MODELL) **Bruksanvisning**

Inomhusenhet

Modellbeteckning:

Kompakt 4-vägs kassettmodell

RAS-M10U2MUVG-E

RAS-M13U2MUVG-E

RAS-M16U2MUVG-E

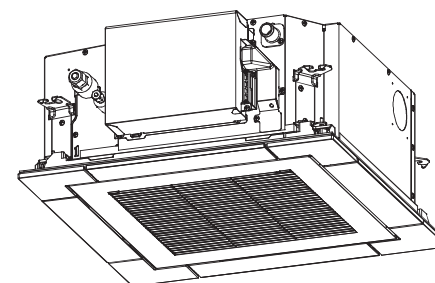

Translated instruction

ANVÄNDNING AV R32- eller R410A-KÖLDMEDIUM

Detta luftkonditioneringsaggregat använder sig av ett HFC-köldmedium (R32 eller R410A), som inte skadar ozonlagret.

Denna apparat är inte avsedd att användas av personer (inklusive barn) med reducerad fysisk, sensorisk eller mental förmåga, eller bristande erfarenhet och kunskap, om de inte övervakas eller har erhållit anvisningar om hur apparaten ska användas av en person som ansvarar för deras säkerhet.

Se till att barn inte leker med apparaten.

Den här apparaten kan användas av barn från 8 år och uppåt och personer med fysiska, sensoriska eller mentala hinder eller med brist på erfarenhet och kunskap, förutsatt att de har fått övervakning eller instruktioner angående användning av apparaten på ett säkert sätt och förstår riskerna som medföljer. Barn får inte leka med apparaten. Rengöring och användarunderhåll får inte utföras av barn utan övervakning.

Innehåll

1	Säkerhetsföreskrifter	3
2	Namn på delar	6
3	Trådlös fjärrkontroll	7
4	Manövrering av luftkonditioneringen	8
5	Manövrering av luftkonditioneringen med timer	10
6	Justering av spjällriktning	11
7	Justering av vindriktning	11
8	Underhåll	12
9	Manövrering av luftkonditionering utan fjärrkontroll	12
10	Innan reparatör tillkallas	13
11	Installation	13
12	Specifikationer	14

Tack för att du har valt att investera i detta Toshiba luftkonditioneringsaggregat.

Läs noggrant igenom de här anvisningarna som innehåller viktig information, och försäkra dig om att du har förstått dem.

Efter genomläsning av dessa anvisningar, ska de förvaras på en säker plats tillsammans med Användarmanualen och Installationsmanualen som medföljer produkten.

Allmän benämning: Luftkonditioneringsaggregat



Definition av kvalificerade installatörer och kvalificerad servicepersonal

Detta luftkonditioneringsaggregat får endast installeras, underhållas, repareras och demonteras av kvalificerade installatörer och kvalificerad servicepersonal. Om något sådant arbete behöver utföras så be en kvalificerad installatör eller kvalificerad serviceperson att utföra det åt dig.

En kvalificerad installatör eller kvalificerad serviceperson är en person som har de kvalifikationer och den kunskap som beskrivs i nedanstående tabell.

Person	Kvalifikationer och kunskap som personen måste ha
Kvalificerad installatör	<ul style="list-style-type: none">Den kvalificerade installatören är en person som installerar, underhåller, flyttar och tar bort luftkonditioneringsaggregat gjorda av Toshiba Carrier Corporation. Han eller hon har utbildats för att installera, underhålla, flytta och ta bort luftkonditioneringsaggregat gjorda av Toshiba Carrier Corporation eller, alternativt, han eller hon fått handledning i sådana frågor av en eller flera personer som har utbildats och är därför väl insatt i de kunskaper som rör dessa åtgärder.Den kvalificerade installatör som tilläts utföra elarbeten vid installation, flyttning och borttagning har de kvalifikationer som hör till dessa elarbeten såsom stipuleras av de lokala lagarna och bestämmelserna, och han eller hon är en person som har utbildats i frågor rörande elarbeten på luftkonditioneringsaggregat gjorda av Toshiba Carrier Corporation eller, alternativt, han eller hon fått handledning i sådana frågor av en eller flera personer som har utbildats och är därför väl insatt i de kunskaper som rör dessa arbeten.Den kvalificerade installatör som tilläts utföra hantering av köldmedium och rördragningsarbete vid installation, flyttning och borttagning har de kvalifikationer som hör till hantering av köldmedium och rördragningsarbete såsom stipuleras av de lokala lagarna och bestämmelserna, och han eller hon är en person som har utbildats i frågor rörande hantering av köldmedium och rördragningsarbete på luftkonditioneringsaggregat gjorda av Toshiba Carrier Corporation eller, alternativt, han eller hon fått handledning i sådana frågor av en eller flera personer som har utbildats och är därför väl insatt i de kunskaper som rör dessa arbeten.Den kvalificerade installatör som tilläts att arbeta på höjder har utbildats i frågor rörande arbete på höjder med luftkonditioneringsaggregat gjorda av Toshiba Carrier Corporation eller, alternativt, han eller hon fått handledning i sådana åtgärder av en eller flera personer som har utbildats och är därför väl insatt i de kunskaper som rör dessa arbeten.
Kvalificerad serviceperson	<ul style="list-style-type: none">Kvalificerad servicepersonal är en person som installerar, reparerar, underhåller, flyttar och tar bort luftkonditioneringsaggregat gjorda av Toshiba Carrier Corporation. Han eller hon har utbildats för att installera, reparera, underhålla, flytta och ta bort luftkonditioneringsaggregat gjorda av Toshiba Carrier Corporation eller, alternativt, han eller hon fått handledning i sådana åtgärder av en eller flera personer som har utbildats och är därför väl insatt i de kunskaper som rör dessa åtgärder.Kvalificerad servicepersonal som tilläts utföra elarbeten vid installation, reparation, flyttning och borttagning har de kvalifikationer som hör till dessa elarbeten såsom stipuleras av de lokala lagarna och bestämmelserna, och han eller hon är en person som har utbildats i frågor rörande elarbeten på luftkonditioneringsaggregat gjorda av Toshiba Carrier Corporation eller, alternativt, han eller hon fått handledning i sådana frågor av en eller flera personer som har utbildats och är därför väl insatt i de kunskaper som rör dessa arbeten.Kvalificerad servicepersonal som tilläts utföra hantering av köldmedium och rördragningsarbete vid installation, reparation, flyttning och borttagning har de kvalifikationer som hör till hantering av köldmedium och rördragningsarbete såsom stipuleras av de lokala lagarna och bestämmelserna, och han eller hon är en person som har utbildats i frågor rörande hantering av köldmedium och rördragningsarbete på luftkonditioneringsaggregat gjorda av Toshiba Carrier Corporation eller, alternativt, han eller hon fått handledning i sådana frågor av en eller flera personer som har utbildats och är därför väl insatt i de kunskaper som rör dessa arbeten.Kvalificerad servicepersonal som tilläts att arbeta på höjder har utbildats i frågor rörande arbete på höjder med luftkonditioneringsaggregat gjorda av Toshiba Carrier Corporation eller, alternativt, han eller hon fått handledning i sådana åtgärder av en eller flera personer som har utbildats och är därför väl insatt i de kunskaper som rör dessa arbeten.

Dessa säkerhetsföreskrifter innehåller viktiga anvisningar gällande säkerheten. Det är mycket viktigt att följa dessa för att undvika personskador på användarna eller andra personer, eller materialskador. Läs igenom denna handbok och se till att du förstår innehållet (samtliga indikationer och deras betydelse) och följer alla anvisningar.





Indikation	Indikationens betydelse
 VARNING	Text som föregås av denna indikation anger att underlåtenhet att följa varningen kan leda till allvariga personskador (*1) eller dödsfall om produkten inte hanteras enligt anvisningarna.
 FÖRSIKTIGHET	Text som föregås av denna indikation anger att underlåtenhet att följa aviseringen kan leda till mindre personskador (*2) eller materialskador (*3) om produkten inte hanteras enligt anvisningarna.

*1: Med allvariga personskador avses förlorad syn, sår, brännskador, elektriska stötar, benfrakturer, förgiftning och andra skador som ger allvariga men och kräver inläggning på sjukhus eller längre behandlingar i öppenvård.





*2: Med mindre personskador avses sår, brännskador, elektriska stötar eller andra skador som inte kräver inläggning på sjukhus eller längre behandlingar i öppenvård.

*3: Med materialskador avses skador på byggnader, möbler och husgeråd samt tam- och husdjur.

BETYDELSE AV SYMBOLER SOM VISAS PÅ ENHETEN

	VARNING (Risk för brand)	Den här markeringen gäller endast för R32-köldmedium. Köldmedietyper är skrivna på namnskytten på utomhusenheten. Om köldmedietyper är R32 använder den här enheten ett brandfarligt köldmedium. Om köldmediet läcker och kommer i kontakt med eld eller värmekälla, kommer skadlig gas att skapas och det finns risk för brand.
	Läs BRUKSANVISNINGEN noggrant innan användning.	
	Servicepersonal ska läsa BRUKSANVISNINGEN och INSTALLATIONSANVISNINGEN noggrant före användning.	
	Mer information finns i BRUKSANVISNINGEN, INSTALLATIONSANVISNINGEN och liknande.	

■ Varningssignaler på luftkonditioneringsaggregatet

Varningsindikering	Beskrivning		
 <table border="1"> <tr> <td>WARNING</td> </tr> <tr> <td>ELECTRICAL SHOCK HAZARD Disconnect all remote electric power supplies before servicing.</td> </tr> </table>	WARNING	ELECTRICAL SHOCK HAZARD Disconnect all remote electric power supplies before servicing.	VARNING FARA FÖR ELEKTRISKA STÖTAR Stäng av all fjärrtillförsel av ström innan underhåll påbörjas.
WARNING			
ELECTRICAL SHOCK HAZARD Disconnect all remote electric power supplies before servicing.			
 <table border="1"> <tr> <td>WARNING</td> </tr> <tr> <td>Moving parts. Do not operate unit with grille removed. Stop the unit before the servicing.</td> </tr> </table>	WARNING	Moving parts. Do not operate unit with grille removed. Stop the unit before the servicing.	VARNING Rörliga delar. Använd inte enheten med galleret avtaget. Stäng av enheten innan underhåll utförs.
WARNING			
Moving parts. Do not operate unit with grille removed. Stop the unit before the servicing.			
 <table border="1"> <tr> <td>CAUTION</td> </tr> <tr> <td>High temperature parts. You might get burned when removing this panel.</td> </tr> </table>	CAUTION	High temperature parts. You might get burned when removing this panel.	FÖRSIKTIGHET Delar med hög temperatur. Om panelen tas av finns det risk för brännskador.
CAUTION			
High temperature parts. You might get burned when removing this panel.			
 <table border="1"> <tr> <td>CAUTION</td> </tr> <tr> <td>Do not touch the aluminum fins of the unit. Doing so may result in injury.</td> </tr> </table>	CAUTION	Do not touch the aluminum fins of the unit. Doing so may result in injury.	FÖRSIKTIGHET Rör inte vid enhetens aluminiumfins. Det kan leda till personskador.
CAUTION			
Do not touch the aluminum fins of the unit. Doing so may result in injury.			
 <table border="1"> <tr> <td>CAUTION</td> </tr> <tr> <td>BURST HAZARD Open the service valves before the operation, otherwise there might be the burst.</td> </tr> </table>	CAUTION	BURST HAZARD Open the service valves before the operation, otherwise there might be the burst.	FÖRSIKTIGHET RISK FÖR SPRICKOR Öppna serviceventilerna innan arbetet påbörjas. Annars kan rören spricka.
CAUTION			
BURST HAZARD Open the service valves before the operation, otherwise there might be the burst.			

1 Säkerhetsföreskrifter

Tillverkaren kan ej hållas skadeståndsskyldig för skador som orsakats av att anvisningarna i denna handbok ej har följts.

VARNING

Allmänt

- Läs noggrant Användarmanualen innan du startar luftkonditioneringsaggregatet. Det finns många viktiga saker att komma ihåg för daglig användning.
- Be återförsäljaren eller en fackman om hjälp med att utföra installation. Endast en kvalificerad installatör (*1) klarar av att installera en luftkonditionering. Om en icke-kvalificerad person installerar en luftkonditionering kan det resultera i sådana problem som brand, elektriska stötar, kroppsskada, vattenläckage, oljud och vibrationer.
- Använd inget annat köldmedium än det som specificeras för påfyllning eller utbyte. Annars kan onormalt högt tryck uppstå i kylningscykeln, vilket kan resultera i att produkten går sönder eller exploderar med eventuell personskada som följd.
- Undvik placering av utomhusenheten på en plats där dess driftbuller kan vara störande. (Var särskilt aktsam vid placering av enheten nära en granne, så att inte grannen störs av bullret.)

Transport och förvaring

- Bär skor med tåhätteskydd, skyddshandskar och annan skyddsklädsel vid transport av luftkonditioneringen.
- Fatta inte tag i banden runt förpackningskartongen vid transport av luftkonditioneringsaggregatet. Om banden skulle brista finns det risk för skador.
- När kartonger ställs ovanpå varandra för förvaring eller transport måste de säkerhetsföreskrifter som skrivits på förpackningskartongerna iakttas. Underlåtelse att iaktta säkerhetsföreskrifterna kan orsaka att stapeln faller ihop.
- Luftkonditioneringsaggregatet måste transporteras i stadigt läge. Kontakta återförsäljaren om någon del av produkten visar sig vara trasig.
- När luftkonditioneringsaggregatet måste transporteras för hand ska det bäras av två eller flera personer.

Installation

- Endast en kvalificerad installatör(*1) eller kvalificerad serviceperson(*1) får utföra elarbete på luftkonditioneringsaggregatet. Under inga förhållandena får detta arbete utföras av en okvalificerad person, eftersom det finns risk för elektriska stötar eller elläckage om arbetet inte är korrekt utfört.
- När installationsarbetet har slutförts, be att installatören förklarar strömkretsbytarens positioner. I den händelse att fel har uppstått i luftkonditioneringsaggregatet, ställ strömkretsbytaren i OFF-position, och kontakta servicepersonal.
- Om aggregatet installeras i ett litet rum ska du vidtaga nödvändiga åtgärder för att förhindra att köldmediet kommer över den tillåtna koncentrationen ifall det skulle läcka ut. Rådfråga luftkonditioneringshandlaren beträffande vilka åtgärder som ska vidtagas. Om högkoncentrerat köldmedium ansamlas finns det risk för en olycka på grund av syrebrist.
- Installera inte luftkonditioneringsaggregatet på en plats där det riskerar att utsättas för brännbar gas. Om det läcker ut brännbar gas och den ansamlas runt aggregatet finns det risk för brand.
- Använd de produkter som är godkända av tillverkaren vid separata inköp av delar. Användning av icke-specifierade produkter kan resultera i brand, elektriska stötar, vattenläckage eller andra problem. Installationen ska utföras av en professionell installatör.
- Se till att produkten jordas korrekt.

Drift

- Ställ alltid strömbrytaren i OFF läge innan gallret till inomhusenhetens luftintag eller utomhusenhetens servicepanel öppnas. Om strömbrytaren inte stängs OFF finns det risk för elektriska stötar om man kommer i kontakt med delar inuti. Endast en kvalificerad installatör(*1) eller kvalificerad serviceperson(*1) får ta av gallret till inomhusenhetens luftintag eller utomhusenhetens servicepanel och utföra relaterat arbete.
- Insidan av luftkonditioneringsaggregatet har högspänningsområden och roterande delar. På grund av faran för elstötar eller för att fingrarna eller fysiska föremål fastnar i de roterande delarna, ska servicepanelen på utomhusenheten inte tas bort. När arbetet kräver att dessa delar tas bort, kontakta en kvalificerad installatör eller kvalificerad servicepersonal.
- Flytta inte och reparera inte någon enhet själv. Då det finns högspänning på insidan av enheten, kan du få en elstöt om locket avlägsnas eller huvudenheten flyttas.

- Användning av en ställning som är högre än 50 cm för att rengöra filtret i inomhusenheten eller för att utföra andra sådana arbeten innebär arbete på höjder. På grund av faran att ramla ner från ställningen och skada dig vid arbete på höjder, ska detta slags arbete inte göras av okvalificerade personer. När arbete av detta slag måste utföras, gör det inte själv utan be en kvalificerad installatör eller kvalificerad servicepersonal att göra det åt dig.
- Rör inte vid utomhusenhetens aluminiumfenor. Det kan medföra risk för skador. Om flänsen måste röras, gör det inte själv utan kontakta en kvalificerad installatör eller kvalificerad servicepersonal.
- Klättra inte upp på utomhusenheten och ställ ingenting ovanpå den. Du kan ramla ned och skada dig, eller föremålen kan falla ned och skada någon.
- Placera inte förbränningsapparater på platser där de träffas direkt av utblåset från luftkonditioneringen, eftersom det kan leda till dålig förbränning.
- När luftkonditioneringsaggregatet är i drift med en förbränningsapparat på samma plats ska rummet ventileras tillräckligt. Dålig ventilation orsakar syrebrist.
- Om luftkonditioneringsaggregatet används i ett stängt rum ska rummet vara tillräckligt ventilerat. Dålig ventilation orsakar syrebrist.
- Utsätt inte kroppen för direkt kalluft under lång tid och kyl inte ner kroppen för mycket.
Det kan resultera i försämrad fysisk kondition och dålig hälsa.
- Stoppa aldrig in ett finger, en pinne eller liknande i luftintaget eller luftutblåset.
Det kan resultera i kroppsskada, eftersom fläkten inuti enheten roterar väldigt fort.
- Kontakta återförsäljaren av luftkonditioneringen om luftkonditionering (kylning eller uppvärmning) inte sker ordentligt, eftersom köldmedieläckage kan vara orsaken. Be en kvalificerad serviceperson(*1) om detaljerad information gällande reparationsarbetet, när reparationen inkluderar extra påfyllning av köldmedium.
- Se till att stoppa driften av luftkonditioneringen och slå från strömbrytaren före rengöring.
Annars finns det risk för att kroppsskada uppstår, eftersom fläkten inuti enheten roterar väldigt fort.

Reparationer

- Om du upptäcker något problem med luftkonditioneringsaggregatet (t.ex. att en kontrolldisplay visas, det luktar bränt, det hörs konstiga ljud, luftkonditioneringsaggregatet inte kyler eller värmer, eller det läcker vatten) så undvik att själv röra vid luftkonditioneringsaggregatet, utan ställ strömbrytaren i OFF-läge och kontakta kvalificerad servicepersonal. Vidtag lämpliga åtgärder för att se till att strömmen inte slås på igen (t.ex. genom att markera strömbrytaren med "Ur funktion") förrän kvalificerad servicepersonal har anlänt. Fortsatt användning av luftkonditioneringsaggregatet i det onormala tillståndet kan orsaka att mekaniska problem förvärras eller leda till elektriska stötar osv.
- Om fläktgallret är skadat gör du inget med utomhusenheten utan ställer strömkrets-brytaren i läget OFF och kontaktar kvalificerad servicepersonal för reparation. Ställ inte strömbrytaren i ON läge igen förrän reparationerna är färdiga.
- Om du upptäcker att det föreligger en fara att inomhusenheten faller ned, gör inget med inomhusenheten utan ställ strömbrytaren i OFF-position, och kontakta en kvalificerad installatör eller kvalificerad servicepersonal för att få enheten återmonterad. Strömbrytaren ska inte ställas i ON-läge förrän enheten har återmonterats.
- Om det föreligger en risk för att utomhusenheten välter ska du inte göra något med utomhusenheten utan ändra strömbrytaren till läget OFF och kontakta en kvalificerad installatör eller kvalificerad servicepersonal för förbättringar eller återmontering. Strömkrets-brytaren ska inte ställas i ON-position förrän förbättringarna eller återmonteringen är slutförda.
- Försök inte skräddarsy enheten. Det kan resultera i brand, elektriska stötar eller andra problem.

Flyttning

- Om luftkonditioneringsaggregatet måste flyttas, flytta det inte själv utan kontakta en kvalificerad installatör eller kvalificerad servicepersonal. Underlåtelse att flytta luftkonditioneringsaggregatet på rätt sätt kan resultera i elstötar och/eller brand.

⚠ FÖRSIKTIGHET

Installation

- Lagg dräneringsslangen på så vis att bästa dräneringsresultat erhålls. Felaktig dränering kan orsaka översvämning i huset och fuktskador på möbler.
- Anslut luftkonditioneringsaggregatet till en exklusiv strömförsörjning med märkspänningen, annars kan enheten gå sönder eller orsaka brand.
- Kontrollera att utomhusenheten sitter fast i bottenplattan. Annars finns det risk för att enheten välter eller att andra olyckor inträffar.

Drift

- Använd inte detta luftkonditioneringsaggregatet för ett särskilt ändamål såsom förvaring av mat, precisionsinstrument eller konstföremål, avelsdjur, fordon, båtar.
- Rör inte kontrollknapparna med fuktiga händer, annars kan du få en elstöt.
- Om luftkonditioneringsaggregatet inte ska användas en längre tid, slå av huvudströmbrytaren eller strömkretsbytare för säkerhets skull.
- För att få luftkonditioneringsaggregatet att fungera med den prestanda som det har, ska det användas inom det driftstemperaturområde som anges i instruktionerna. Annars finns det risk att det fungerar felaktigt, eller att vatten läcker från enheten.
- Förhindra vätska från att komma in i fjärrkontrollen. Spill inte juice, vatten eller något annat slags vätska.
- Tvätta inte luftkonditioneringen. Det kan orsaka elektriska stötar.
- Kontrollera om monteringsunderlaget och annan utrustning har försämrats efter långvarig användning. Om de lämnas i dåligt skick finns det risk för att enheten faller ner och orsakar kroppsskada.
- Lämna inte lättantändliga sprejer eller andra lättantändliga material nära luftkonditioneringen och spreja inte lättantändlig aerosol direkt på luftkonditioneringen. Dessa kan då fatta eld.
- Se till att stoppa driften av luftkonditioneringen och slå från strömbrytaren före rengöring. Annars finns det risk för att kroppsskada uppstår, eftersom fläkten inuti enheten roterar väldigt fort.
- Be återförsäljaren om hjälp med att rengöra luftkonditioneringen. Rengöring av luftkonditioneringen på ett felaktigt sätt kan orsaka skador på plastdelar, dålig isolering av elektriska delar eller andra delar, vilket kan resultera i tekniskt fel. I värsta fall kan det resultera i vattenläckage, elektriska stötar, rökutveckling eller brand.











-
- Placera inte en vas eller någon annan behållare med vatten i ovanpå enheten.

Om vatten tränger in i enheten kan det leda till försämrad elektrisk isolering och resultera i elektriska stötar.

(*1) Se avsnittet "Definition av kvalificerade installatörer och kvalificerad servicepersonal".

Information om transport, hantering och förvaring av kartongen

Exempel på indikeringar på kartongen

Symbol	Beskrivning	Symbol	Beskrivning
	Hålls torr		Får inte tappas
	Bräckligt		Får inte läggas ned
	11 kartonger Stapelhöjd (12 kartonger kan staplas i detta fall)		Trampa inte
	Denna sida upp		Tappa inte (hörn)
	Hanteras varsamt		Rulla inte

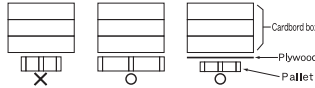
Andra försiktighetsmått	Beskrivning
 <div style="border: 1px solid black; padding: 5px;"> <p>Caution</p> <p>Injury possibility. Don't handle with packing band, or may get injured in case of broken band.</p> </div>	<p>FÖRSIKTIGHET</p> <p>Skaderisk. Lyft inte i packbanden, eftersom du kan skada händerna.</p>
<div style="border: 1px solid black; padding: 5px;"> <p>Stacking notice.</p> <p>In case that cardboard boxes protrude out of pallet when stacking, lay a 10mm thick plywood over the pallet.</p>  </div>	<p>Meddelande gällande stapling.</p> <p>Ifall pappkartonggläddor sticker ut utanför pallen vid stapling. Lägga en 10 mm tjock plywoodskiva på pallen.</p>

2 Namn på delar

Inomhusenhet

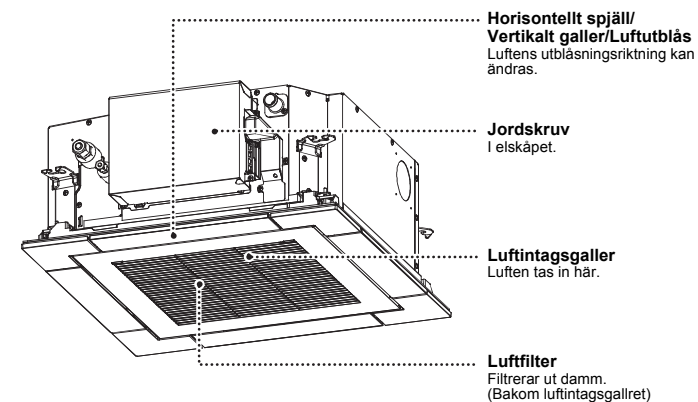

3 Trådlös fjärrkontroll

■ Fjärrkontroll (WH-L11SE)

- LCD-skärmen på bilden nedan har endast förklarande syfte. Dess utseende kan skilja sig från den verkliga LCD-skärmen.

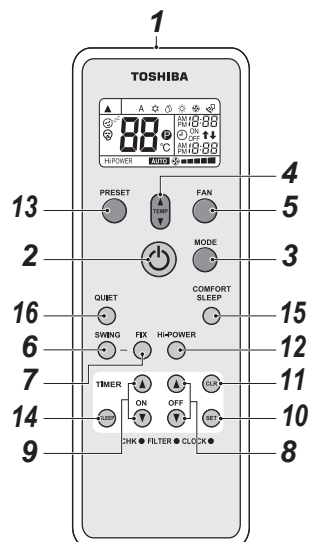

1 Infraröd signalsändare

Härifrån sänds signaler till inomhusenheten.

2 START/STOP knapp

Tryck på denna knapp för att starta drift.

(Ett mottagningspip hörs.)

Tryck en gång till för att stoppa driften.

(Ett mottagningspip hörs.)

Om inget mottagningspip hörs från inomhusenheten, så tryck två gånger på knappen.

3 Lägesväljare (MODE)

Tryck på denna knapp för att välja önskat läge.

Vid varje tryckning på knappen ändras valt läge i ordningsföljden A: styrning med automatisk omkoppling, ☀ : varm, ☹ : torr, ☀ : värme, ☹ : enbart fläkt och åter till A. (Ett mottagningspip hörs.)

4 Temperaturväljare ()

▲ ...Vald temperatur höjs upp till 30 °C.

▼ ...Vald temperatur sänks ner till 17 °C.

(Ett mottagningspip hörs.)

5 Fläkthastighetsväljare (FAN)

Tryck på denna knapp för att välja önskad fläkthastighet. Efter val av AUTO justeras fläkthastigheten automatiskt i enlighet med aktuell rumstemperatur.

Önskad fläkthastighet kan även ställas in manuellt. (LOW ■, LOW+ ■■, MED ■■■, MED+ ■■■■, HIGH ■■■■■)

(Ett mottagningspip hörs.)

6 Autospjällknapp (SWING)

Tryck på denna knapp för att starta svängning av spjället.

(Ett mottagningspip hörs.)

Tryck en gång till på SWING för att stoppa svängning av spjället.

(Ett mottagningspip hörs.)

7 Spjällinställningsknapp (FIX)

Tryck på denna knapp för att ändra luftflödesriktningen.

(Ett mottagningspip hörs.) Manövrering med knappen intryckt är inte möjlig. Tryck på knappen med visst mellanrum.

8 Knappar för avslagningstimer (OFF)

Använd dessa knappar till att ställa in avslagningstimer.

9 Knappar för påslagningstimer (ON)

Använd dessa knappar till att ställa in påslagningstimer.

10 Reservationsknapp (SET)

Använd denna knapp till att reservera timerinställningar.

(Ett mottagningspip hörs.)

11 Annulleringsknapp (CLR)

Tryck på denna knapp för att annullera påslagningstimer och avslagningstimer.

(Ett mottagningspip hörs.)

12 Knapp för högeffektsdrift (Hi-POWER)

Tryck på denna knapp för att starta högeffektsdrift.

13 PRESET knapp

Tryck på denna knapp för att ändra driftläge till det föredragna driftläge som memorerats på förhand.

Memorera ett driftläge genom att trycka in denna knapp i minst 3 sekunder medan önskad driftläge är valt. P visas på skärmen och driftläget memoreras.

14 SLEEP knapp

Tryck på denna knapp för att koppla in avslagningstimer med automatisk reglering av rumstemperatur och fläkthastighet.

Avslagningstimer kan ställas in på någon av fyra olika längder (1, 3, 5 eller 9 timmar).

15 COMFORT SLEEP knapp

Tryck på denna knapp för att koppla in avslagningstimer med automatisk reglering av rumstemperatur och fläkthastighet.

Avslagningstimer kan ställas in på någon av fyra olika längder (1, 3, 5 eller 9 timmar).

16 QUIET knapp

Tryck på denna knapp för att starta tyst drift.

Tryck en gång till för att återgå till normal drift.

■ Namn och funktioner på den trådlösa fjärrkontrollens indikeringar

Display

Samtliga indikeringar, utom klockans tidsindikering, visas efter tryckning på knappen START/STOP P.

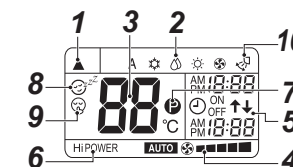

- På bilden här visas samtliga indikeringar i förklarande syfte. Under drift visas endast relevanta indikeringar på fjärrkontrollen.

1 Överföringsindikering

Denna överföringsindikering (▲) visas när fjärrkontrollen överför signaler till inomhusenheten.

2 Lägesindikeringar

Anger aktuellt driftläge.

(A : styrning med automatisk omkoppling, ☀ : varm, ☹ : torr, ☀ : värme, ☹ : enbart fläkt)

3 Temperaturindikering

Anger aktuell temperaturinställning (17 °C till 30 °C). Efter val av driftläget P : (enbart fläkt) visas ingen temperaturinställning.

4 FAN-hastighetsindikering

Anger vald fläkthastighet: Anger vald fläkthastighet.

AUTO eller någon av fem fläkthastighetsnivåer

(LOW ■, LOW+ ■■, MED ■■■, MED+ ■■■■, HIGH ■■■■■) kan anges.

Efter val av driftläget P (torrt) visas indikeringen AUTO.

5 TIMER- och tidsindikering

Här visas inställd tid för timerdrift eller aktuellt klockslag. Aktuell tid visas alltid så länge inte timerdrift pågår.

6 Hi POWER-display

Visas vid start av högeffektsdrift.

Tryck på knappen Hi-POWER för att starta och en gång till för att avbryta högeffektsdrift.

7 Indikeringen P (PRESET)

Denna indikering visas när ett föredraget driftläge memoreras eller har memorerats.

Indikeringen visas även vid visning av det föredragna driftläge som har memorerats.

8 Indikeringen (COMFORT SLEEP)

Visas efter inkoppling av avslagningstimen med automatisk reglering av rumstemperatur och fläkthastighet. Vid varje tryckning på knappen COMFORT SLEEP ändras visningen i ordningsföljd mellan 1h, 3h, 5h och 9h.

9 Indikeringen (QUIET)

Visas medan tyst drift är inkopplat.

10 Svängningsindikering

Visas medan svängning är inkopplat och det horisontella galleret rör sig uppåt och neråt automatiskt.

NOTERA

Om både trådsluten fjärrkontroll eller centralstyrning och trådlös fjärrkontroll används, så kan det i vissa fall hända att visningen på den trådlösa fjärrkontrollens skärm avviker från aktuell manövrering.

■ Signalmottagare

Signalmottagaren är sitter på inomhusenheten.

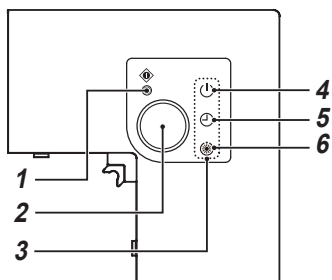

1 Provisorisk manövreringsknapp (se sid. 12)

2 Signalmottagningsfönster

Signaler från fjärrkontrollen tas emot här.

3 Felindikatorer

När ett fel har inträffat blinkar någon av dessa indikatorer. Kontrollera orsaken till felindikeringen under "Innan reparatör tillkallas", om en felindikator blinkar.

4 Indikatorn (grön)

Denna indikator lyser medan enheten är på.

5 Indikatorn (grön)



Denna indikator lyser medan timern är aktiverad.

6 Indikatorn (orange)

- Vid uppvärmningsdrift lyser denna indikator i följande fall:
 - Driften har startat.
 - Temperaturregulatören har arbetat.
 - Avfrostningsdrift pågår på enheten.
- Denna indikator blinkar när ett problem inträffar.

⚠ FÖRSIKTIGHET

Oöverensstämmande driftläge

- Om två pip hörs, indikatorerna tänds och indikatorerna  och  börjar blinka växelvis, så anger det att drift inte sker enligt valt driftläge.
- Även om knapparna START/STOP, MODE och TEMPERATURE trycks in medan manövrering med fjärrkontroll är avaktiverat genom centralstyrning eller på annat sätt, så återges fem pip och knappmanövreringen godtas ej.

4 Manövrering av luftkonditioneringen

■ Kylning / Uppvärmning / Fläkt / Avfuktning



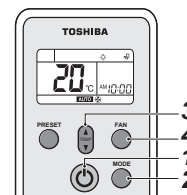

Start



1 START/STOP-knapp ()

Tryck på denna knapp för att starta luftkonditioneringen.

2 Lägesväljare (MODE)



Välj kylning , uppvärmning , enbart fläkt  eller avfuktning .

3 Temperaturväljare ()

Ställ in önskad temperatur.
Temperaturindikeringen visas inte medan enbart fläkt-drift pågår på luftkonditioneringen.

4 Fläkthastighetsväljare (FAN)

Ställ in önskad fläkthastighet.

- Driftindikatorn  (grön) på signalmottagaren tänds och driften startar efter cirka 3 minuter. (Vid val av enbart fläkt-läge startar driften omedelbart.)
- I läget  : (enbart fläkt) styrs inte temperaturen.
- Vid avfuktningdrift visas **AUTO** som fläkthastighet och fläkthastigheten kan i detta läge inte ändras.

Stopp

START/STOP-knapp ()

Tryck en gång till på denna knapp för att avbryta luftkonditioneringen.

■ Automatisk drift (automatisk omkoppling)

Start

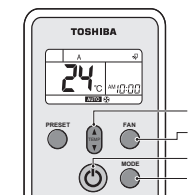

1 START/STOP-knapp ()

Tryck på denna knapp för att starta luftkonditioneringen.

2 Lägesväljare (MODE)

Välj A.

3 Temperaturväljare ()

Ställ in önskad temperatur.

4 Fläkthastighetsväljare (FAN)

Ställ in önskad fläkthastighet.

- Driftindikatorn  (grön) på signalmottagaren lyser. Lämpligt driftläge väljs i enlighet med aktuell rumstemperatur och driften startar efter cirka 3 minuter.
- Om läget "A" inte känns behagligt, så kan önskade betingelser väljas manuellt.

Stopp

START/STOP-knapp ()

Tryck en gång till på denna knapp för att avbryta luftkonditioneringen.

■ Högeffektsdrift

Högeffekt (Hi POWER)

I läget Hi POWER (högeffektsdrift) regleras rumstemperatur, luftflöde och driftläge automatiskt, så att rummet snabbt och effektivt kyls ner på sommaren och värms upp på vintern.

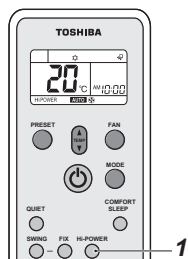

Inkoppling av läget Hi POWER

1 Hi-POWER knapp

Tryck på knappen HI-POWER efter att valfri drift har startats. Indikeringen "Hi POWER" på fjärrkontrollen visas samtidigt.

Urkoppling av läget Hi POWER

1 Hi-POWER knapp

Tryck en gång till på knappen HI-POWER. Indikeringen "Hi POWER" på fjärrkontrollen slöcknar samtidigt.

⚠ FÖRSIKTIGHET

- Läget Hi POWER kan inte kopplas in vid avfuktning- eller enbart fläkt-drift eller medan påslagningstimer är aktiverad.
- Medan läget för styrning med automatisk omkoppling är valt reglerar inte luftkonditioneringen rumstemperaturen automatiskt.

■ Tyst drift

Läget QUIET erbjuder en närmast ljudlös drift genom automatisk inställning av fläkthastigheten på lägsta nivå.

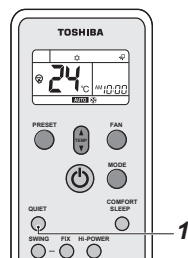

Inkoppling av läget QUIET

1 QUIET knapp

Tryck på knappen QUIET efter att valfri drift har startats. Indikeringen  visas samtidigt.

Urkoppling av läget QUIET

1 QUIET knapp

Tryck en gång till på knappen QUIET. Indikeringen  på fjärrkontrollen slöcknar samtidigt.

- När det QUIET läget avbryts ändras fläktens hastighet till AUTO. Den kan ändras till önskad hastighet.

⚠ FÖRSIKTIGHET

Läget QUIET kan inte kopplas in vid avfuktning-drift.

NOTERA

Under vissa förhållanden kan det hända att tillräcklig kylning eller uppvärmning inte kan erbjudas på grund av egenskaperna för tyst drift.

■ Förinställd drift

Ställ in ett föredraget driftläge för framtida användning. Inställningen memoreras av enheten för framtida drift (gäller ej luftflödesriktning).

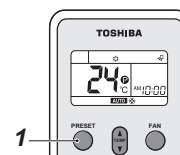

Välj önskad drift.

1 Tryck in knappen PRESET i tre sekunder för att memorera inställningen.

Indikeringen  visas.

Vid tryckning på samma knapp igen ställs det memorerade driftläget in automatiskt.

■ Behaglig sömn-drift

I läget COMFORT SLEEP aktiveras en avslagningstimer med automatisk reglering av temperatur och fläkthastighet.

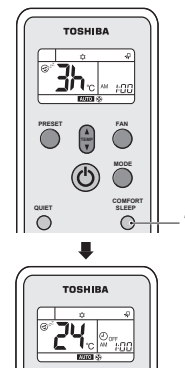

1 Tryck på COMFORT SLEEP knappen.

Välj 1, 3, 5 eller 9 timmar för avslagningstimerens drift.

⚠ FÖRSIKTIGHET

- Läget COMFORT SLEEP kan inte användas vid avfuktning- eller enbart fläkt-drift.
- Medan läget för styrning med automatisk omkoppling är valt reglerar inte luftkonditioneringen rumstemperaturen automatiskt.

■ Insomningstimerdrift

För att starta insomningstimer (avslagningstimer)

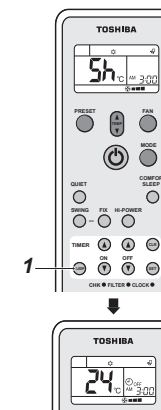

1 Tryck på SLEEP knappen.

Välj 1, 3, 5 eller 9 timmar för avslagningstimerens drift.

5 Manövrering av luftkonditioneringen med timer

Påslagningstimer och avslagningstimer

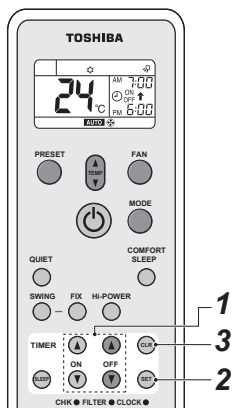

Inkoppling av TIMER

Ställ in timern under drift. Timern kan inte ställas in om inte luftkonditioneringen är igång.

1 Knapparna ON/OFF TIMER (⏰ eller ⏰)

Tryck på ON eller OFF TIMER för att påbörja önskad timerinställning.

- Tidigare timerinställning visas och blinkar tillsammans med timerindikeringen ON/OFF.

Ställ in timern på önskad tid.

Vid varje tryckning på en TIMER-knapp ändras tiden med tio minuters steg.

Vid långvarig intryckning av en TIMER-knapp ändras tiden med en timmes steg.

2 SET (SET) knapp

Tryck på knappen SET (SET) för att koppla in timern. Timertiden visas och timern startar.

Urkoppling av TIMER

3 CLR (CLR) knapp

Tryck på knappen CLR (CLR) för att annullera timerinställningen.

⚠ FÖRSIKTIGHET

- Efter val av timerdrift sänder fjärrkontrollen automatiskt aktuella timersignaler till inomhusenheten vid angiven tidpunkt. Se därför till att fjärrkontrollen är placerad på en plats där den kan sända signaler till inomhusenheten ordentligt. I annat fall uppstår en tidsfördröjning på upp till 15 minuter.
- Om inte knappen SET (SET) trycks in inom 30 sekunder efter att tiden har ställts in, så annulleras inställningen.

Efter att läget för timerdrift har valts sparas aktuella inställningar i fjärrkontrollen. Därefter kan drift av luftkonditioneringen enligt aktuella villkor när som helst kopplas in genom tryckning på någon av knapparna ON/OFF på fjärrkontrollen.

Om klockindikeringen blinkar, så kan timern inte ställas in. Utför i så fall åtgärderna i avsnittet "Inställning av klockan" och ställ därefter in timern.

Kombinerad timer (samtidig inställning av både påslagnings- och avslagningstimer)

Avslagningstimer → Påslagningstimer (Drift → Stopp → Drift)

Denna funktion är praktisk att använda när man till exempel vill att luftkonditioneringen ska stanna efter att man gått och lagt sig och sedan starta igen på morgonen när man vaknar eller efter att man kommit hem.

Exempel:

För att få luftkonditioneringen att stanna och sedan starta igen nästa morgon:

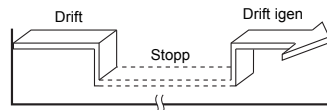

▼ Inkoppling av kombinerad TIMER

1. Använd knapparna OFF TIMER (⏰) till att ställa in avslagningstimen.
2. Använd knapparna ON TIMER (⏰) till att ställa in påslagningstimen.
3. Tryck på SET (SET) knappen.

Påslagningstimer → Avslagningstimer

(Stopp → Drift → Stopp)

Denna inställning kan till exempel användas när man vill att luftkonditioneringen ska starta när man vaknar och stanna när man går hemifrån.

Exempel:

För att få luftkonditioneringen att starta nästa morgon och sedan stanna:

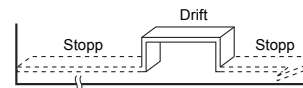

▼ Inkoppling av kombinerad TIMER

1. Använd knapparna TIMER ON (⏰) till att ställa in påslagningstimen.
2. Använd knapparna TIMER OFF (⏰) till att ställa in avslagningstimen.
3. Tryck på SET (SET) knappen.

- Den timerfunktion, påslagnings- eller avslagningstimer, vars inställning är närmast aktuell tid aktiveras först.
- Om samma tid är inställt för både påslagnings- och avslagningstimer, så sker ingen timerdrift. Det kan också hända att luftkonditioneringen avbryter driften.

Daglig kombinerad timer (inställning av både påslagnings- och avslagningstimer för aktivering varje dag)

Denna funktion är praktisk att använda när man vill använda kombinerad timer med samma tider varje dag.

▼ Inkoppling av kombinerad TIMER

1. Använd knapparna TIMER ON (⏰) till att ställa in påslagningstimen.
2. Använd knapparna TIMER OFF (⏰) till att ställa in avslagningstimen.
3. Tryck på SET (SET) knappen.
4. Efter åtgärden i punkt 3 blinkar en pil (⬆ eller ⬆) i cirka 3 sekunder. Tryck på knappen SET (SET) medan pilen blinkar.

Medan den dagliga timern är aktiverad visas båda pilarna (⬆ och ⬆).

Annulering av timerdrift

Tryck på CLR (CLR) knappen.

Klockindikering

Vid timerdrift (på-avslagnings-, av-påslagnings- eller avslagningstimer) visas inställd timertid istället för klockindikeringen. Tryck kortvarigt på SET-knappen för att kontrollera aktuell tid. Tiden visas då i cirka 3 sekunder.

6 Justering av spjällriktning

- Vidrör aldrig spjället (lamellen för justering av luftriktning uppåt/neråt) som manövreras med fjärrkontrollen med händerna, förutom vid rengöring av spjället.
- När luftkonditioneringen stannar stängs spjället (lamellen för justering av luftriktning) automatiskt.
- Under förberedelse för uppvärmning riktas spjället uppåt och börjar svänga först efter att förberedelsen för uppvärmning är klar, trots att svängningsindikeringen på fjärrkontrollen anger svängning även under denna tid.
- Spjällets vinkel ändras inte genast efter tryckning på knappen FIX. Kontrollera spjällets position och tryck på knappen FIX efter en stund.

För att välja spjällriktning

Tryck på FIX  knappen under drift. Spjällriktningen ändras vid varje tryckning på knappen.

För att starta svängning

Tryck på knappen SWING  på fjärrkontrollen. Spjällsvängning anges på skärmen och spjällriktningen ändras automatiskt uppåt och neråt.

Uppvärmningsläge

Låt spjället vara riktat neråt, så att utströmmande varmluft når golvet.

Kylningsläge / Avfuktningläge

Låt spjället vara riktat uppåt. Annars kan daggdroppar bildas kring utblåsporten och droppa från enheten.

För att avbryta svängning

Tryck en gång till på knappen SWING  medan spjället svänger. Spjället kan stoppas i önskat läge.

FÖRSIKTIGHET

- Spjällets vinkel kan inte ändras genom tryckning på knappen FIX under pågående svängning. Avbryt svängning, om spjällets vinkel ska ändras.
- Låt inte luftkonditioneringen gå i flera timmar i sträck med luftflödet riktat neråt vid kylnings- eller avfuktningssdrift. Det kan då hända att kondens bildas på de vertikala lamellerna för luftflöde och orsakar daggdropp.

7 Justering av vindriktning

Justera spjällen (efter vindriktning upp/ner) för att få bästa möjliga kylning och uppvärmning. Kall luft sjunker och varm luft stiger, så rikta spjällen nedåt vid uppvärmning och vågrätt vid kylning.

FÖRSIKTIGHET

Rikta spjällen vågrätt vid kylning.
Om spjällen är riktade nedåt vid kylning kan kondensvatten bildas vid utblåset och droppa ner från spjällen.

NOTERA

Om spjällen är riktade vågrätt vid uppvärmning kan värmen i rummet bli ojämnt fördelad.

Vid kylning (COOL)

Rikta spjällen vågrätt.

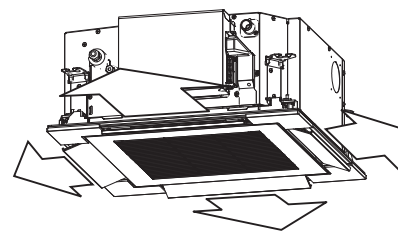

Vid uppvärmning (HEAT)

Rikta spjällen nedåt.

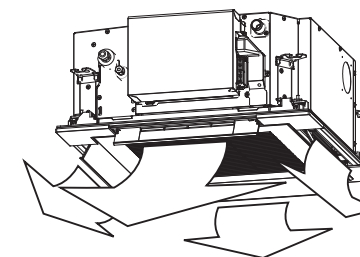

- När luftkonditioneringen är avstängd riktas spjällen vågrätt automatiskt.
- Spjällen är riktade vågrätt när uppvärmningen startar, vid avfrostning eller vid minimal drift efter att den inställda temperaturen uppnåtts.
När en inställning av svängningsriktningen i sidled eller av spjällen görs ändras visningen på fjärrkontrollens display i enlighet med detta, men spjällen är fortfarande riktade vågrätt.
När luftkonditioneringen startar uppvärmningen riktas spjällen i inställd riktning.

8 Underhåll

VARNING

Rengöring av luftfiltret och andra delar av luftfiltret inbegriper farligt arbete på hög höjd, så se till att få en kvalificerad installatör eller kvalificerad servicepersonal att göra det.
Försök inte att göra det själv.

Efter att kyl-, avfuktning-, auto (kyl)-drift har avslutats, utförs avfuktningssdrift och fläkten börjar gå. När enheten ska rengöras, stoppa avfuktningssdriften och stäng av effektbrytaren för att undvika elektrisk stöt.

Rengöring av luftfiltret

NOTERA

För luftkonditioneringssystem som används regelbundet, rekommenderar vi att rengöra och underhålla inomhus- och utomhusenheterna korrekt.

Som en allmän regel, om en inomhusenhet används för cirka 8 timmar om dagen, ska inomhus- och utomhusenheterna rengöras minst en gång var tredje månad.

Rengöringen och underhållet ska utföras av en kvalificerad person.

Om du inte rengör inomhus- och utomhusenheterna regelbundet, ska dåliga prestanda, isbildning, vattenläckage och kompressorfel uppstå.

Rengöring av fjärrkontrollen

FÖRSIKTIGHET

- Använd en torr trasa för att torka fjärrkontrollen.
- En trasa som fuktas med kallt vatten kan användas för att torka av inomhusenheten om den är mycket smutsig.
- Använd aldrig en fuktig trasa på fjärrkontrollen.
- Använd inte kemiska dammtrasor för rengöring och lämna inte sådana material på enheten under en lång tid. Den kan skada eller bleka enhetens yta.
- Använd inte bensen, thinner, polermedel eller liknande lösningsmedel för rengöringen. Det kan göra att plastytan spricker eller deformeras.

Om du inte avser att använda enheten i mer än 1 månad

1. Använd fläkten i 3 till 4 timmar för att torka insidan av apparaten.
 - Aktivera läget "FAN".
2. Stoppa luftkonditioneringsapparaten och stäng av huvudströmbrytaren.

Kontroller att utföra före funktionen

1. Kontrollera att luftfiltren har installerats.
2. Kontrollera att luftutsläppet eller insläppet inte är blockerat.
3. Sätt på huvudströmbrytaren för strömtillförseln till luftkonditioneringsapparaten.

9 Manövrering av luftkonditionering utan fjärrkontroll

I följande fall kan fjärrkontrollen manövreras utan fjärrkontroll med hjälp av den provisoriska manövreringsknappen på signalmottagaren.

- Batterierna i fjärrkontrollen har laddats ur.
- Ett problem har inträffat med fjärrkontrollen.
- Fjärrkontrollen är borttappad.

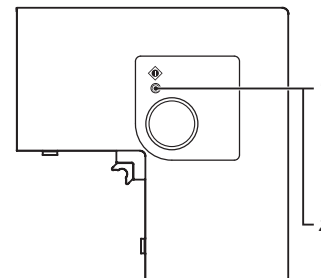

1 Start

Tryck på den provisoriska manövreringsknappen.

2 Stopp

Tryck en gång till på den provisoriska manövreringsknappen.

10 Innan reparatör tillkallas

Gå igenom följande tabell i händelse av misstänkt fel, innan en reparatör tillkallas.

Bekräfta problemet		
Problem	Möjlig orsak	Åtgärd
Driften startar inte, trots att driftstart har kopplats in.	Luftkonditioneringen fungerar inte eller ett strömavbrott har inträffat.	Tryck en gång till på START/STOP -knappen på fjärrkontrollen.
	Strömbrytaren är inte tillslagen.	Slå till strömbrytaren, om den är fränslagen.
	Påslagningstimen är inkopplad på luftkonditioneringen.	Koppla ur timerdrift.
	Batterierna i fjärrkontrollen har laddats ur.	Byt ut batterierna.
	Indikatorerna på signalmottagaren är inte i normalt tillstånd eller valt driftläge är inte korrekt.	Välj ett annat driftläge.
Anger indikatorerna inte "Bristande överensstämmelse mellan (kyllning) och (uppvärmning)" eller "A (automatisk drift)"?	Välj ett annat driftläge.	
Dubbel svängning, cyklisk svängning, separat spjällposition eller energibesparing kan inte väljas.	Denna typ av fjärrkontroll medger inte val av sådana funktioner.	

Kontakta återförsäljaren av luftkonditioneringen.		
Problem	Möjlig orsak	
Indikator blinkar.		Kommunikationsfel mellan signalmottagare och inomhusenhet eller adressinställningsfel vid användning av trådsluten fjärrkontroll
		Kommunikationsfel mellan inomhusenhet och utomhusenhet
		Inomhusenhetens skyddsanordning har aktiverats.
		Utomhusenhetens skyddsanordning har aktiverats.
		Temperaturlösläge
		Utomhusenhetens kompressor skyddas.
		Testkörning av luftkonditioneringen pågår.

Lysdioder på signalmottagaren ● : OFF : Blinkar (med 0,5 sekunders intervaller)

Indikatorfärg : Grön : Grön : Orange

Kontrollera ovanstående punkter. Om ett problem kvarstår, så avbryt driften och slå av strömmen. Kontakta återförsäljaren av luftkonditioneringen. Meddela luftkonditioneringens modellnamn, den trådlösa fjärrkontrollens modellnamn, den trådlösa fjärrkontrollens modellnamn, signalmottagarens modellnamn och detaljer om felet (inklusive indikatorernas blinkande tillstånd). Reparera aldrig någon enhet själv, eftersom det är farligt.

11 Installation

Installera inte luftkonditioneringsaggregatet på följande platser

- Installera inte luftkonditioneringsaggregatet på någon plats inom 1 m från en TV-, stereo- eller radioapparat. Om enheten installeras på en sådan plats, kommer störningar överförda från luftkonditioneringsaggregatet att påverka funktionen hos dessa apparater.
- Installera inte luftkonditioneringsaggregatet nära en högfrekvensapparat (symaskin eller massageapparat för yrkesbruk etc.), annars kan det bli funktionsfel i luftkonditioneringsaggregatet.
- Installera inte luftkonditioneringsaggregatet på en fuktig eller oljig plats, eller på en plats där ånga, sot eller frätande gas avges.
- Installera inte luftkonditioneringsaggregatet på en plats med saltmättad luft såsom vid kustområden.
- Installera inte luftkonditioneringsaggregatet på en plats där stora mängder maskinolja används.
- Installera inte luftkonditioneringsaggregatet på en plats som vanligtvis är utsatt för stark vind såsom vid kustområden.
- Installera inte luftkonditioneringsaggregatet på en plats där svavelhaltig gas avges såsom vid en hälsobrunn.
- Installera inte luftkonditioneringsaggregatet i en båt eller mobil kran.
- Installera inte luftkonditioneringsaggregatet där atmosfären är sur eller alkalisk (i ett område med varma källor eller nära en kemikaliefabrik, eller på en plats som utsätts för förbränningsutsläpp). Korrosion kan uppstå på kylflänsen i aluminium och kopparröret i värmeväxlaren.
- Installera inte luftkonditioneringsaggregatet nära ett hinder (luftventilation, belysning etc.) som stör utblåsluften. (Turbulent luftflöde kan sänka prestandan eller sätta enheter ur bruk.)
- Använd inte luftkonditioneringsaggregatet för särskilda ändamål såsom förvaring av mat, precisionsinstrument eller konstföremål, eller där avelsdjur hålls eller levande växter odlas. (Detta kan försämra kvaliteten i konserverat material.)
- Installera inte luftkonditioneringsaggregatet över ett föremål som absolut inte får bli blött. (Kondensation kan droppa från inomhusenheten vid en fuktighet på 80 % eller mer eller när dräneringsporten är igensatt.)
- Installera inte luftkonditioneringsaggregatet på en plats där organiska lösningar används.
- Installera inte luftkonditioneringsaggregatet nära en dörr eller ett fönster som utsätts för fuktig utomhusluft. Kondensation kan bildas på luftkonditioneringsaggregatet.
- Installera inte luftkonditioneringsaggregatet på en plats där särskild sprej används ofta.

Var noga med ljud och vibrationer

- Installera inte luftkonditioneringsaggregatet på en plats där ljud från utomhusenheten eller varm luft från utblåset är störande för grannarna.
- Installera luftkonditioneringsaggregatet på en solid och stadig grund så att surrande ljud och vibrationer som uppstår under drift inte fortplantas.
- När en inomhusenhet är i drift, kan ibland ljud höras från andra inomhusenheter som inte är i drift.

TOSHIBA CARRIER CORPORATION

336 TADEHARA, FUJI-SHI, SHIZUOKA-KEN 416-8521 JAPAN

EH99959401